



**Über die regelmäßige Wartung hinaus:**

| Tätigkeit |   | Datum: |  |  |  |  |  |  |
|-----------|---|--------|--|--|--|--|--|--|
| 01.       | Benzinschläuche und Benzinfilter überprüfen                         |        |  |  |  |  |  |  |
| 02.       | Bremsanlage, Leitungen, Zylinder, Beläge, auch Handbremse           |        |  |  |  |  |  |  |
| 03.       | Handbremsseile schmieren  |        |  |  |  |  |  |  |
| 04.       | Motorölstand kontrollieren  |        |  |  |  |  |  |  |
| 05.       | LHM-Stand kontrollieren   |        |  |  |  |  |  |  |
| 06.       | Ventile einstellen  |        |  |  |  |  |  |  |
| 07.       | Zündung einstellen  |        |  |  |  |  |  |  |
| 08.       | Kontrolle der Kohlen der LIMA                                       |        |  |  |  |  |  |  |
| 09.       | Spannung Keilriemen prüfen  |        |  |  |  |  |  |  |
| 10.       | Elektrische Anschlüsse / Sicherungen / Kabel                        |        |  |  |  |  |  |  |
| 11.       | Luftdruck (alle 5 Räder)  |        |  |  |  |  |  |  |
| 12.       | Beleuchtung prüfen.   |        |  |  |  |  |  |  |
| 13.       | Auspuffanlage, Schellen, Befestigung                                |        |  |  |  |  |  |  |
| 14.       | Zündkerzen (Abstand 0,7 mm) mit Messingbürste reinigen, Kerzenbild? |        |  |  |  |  |  |  |
| 15.       | Manschetten Vorderachse (inkl. Lenkhebelsmanschette)                |        |  |  |  |  |  |  |

**Über die regelmäßige Wartung hinaus:**

| Tätigkeit   | Datum: |  |  |  |  |  |  |
|---|--------|--|--|--|--|--|--|
| 16. Spurstangenköpfe und – manschetten prüfen                       |        |  |  |  |  |  |  |
| 17. Lenkgetriebe prüfen   |        |  |  |  |  |  |  |
| 18. Stoßdämpfer auf Dichtheit prüfen                                |        |  |  |  |  |  |  |
| 19. Karrosserie und Unterboden prüfen                               |        |  |  |  |  |  |  |
| 20. Scheibenwischerarme, -wellen, -gestänge prüfen.                 |        |  |  |  |  |  |  |
| 21. Tür- und Haubenscharniere fetten.                               |        |  |  |  |  |  |  |
| 22. Verbandkasten, Warndreieck, Warnweste prüfen.                   |        |  |  |  |  |  |  |
| 23. Luftfiltereinsatz reinigen / erneuern.                          |        |  |  |  |  |  |  |
| 24. Batterie: Säurestand, Befestigung, Anschlüsse.                  |        |  |  |  |  |  |  |
| 25. Vergaser: Schwimmerstand, Leerlauf, Filter am Vergaser reinigen |        |  |  |  |  |  |  |
| 26. Sitze (Stoff, Federung, Sitzschienen)                           |        |  |  |  |  |  |  |
| 27. Sicherheitsgurte prüfen.  |        |  |  |  |  |  |  |
| 28. Kontrollleuchten auf Funktion prüfen.                           |        |  |  |  |  |  |  |
| 29. Federung schmieren (Rizinusöl)                                  |        |  |  |  |  |  |  |
| 30.   |        |  |  |  |  |  |  |

# PFLEGE DER A-FAHRZEUGE ALLER TYPEN

JANUAR 1973

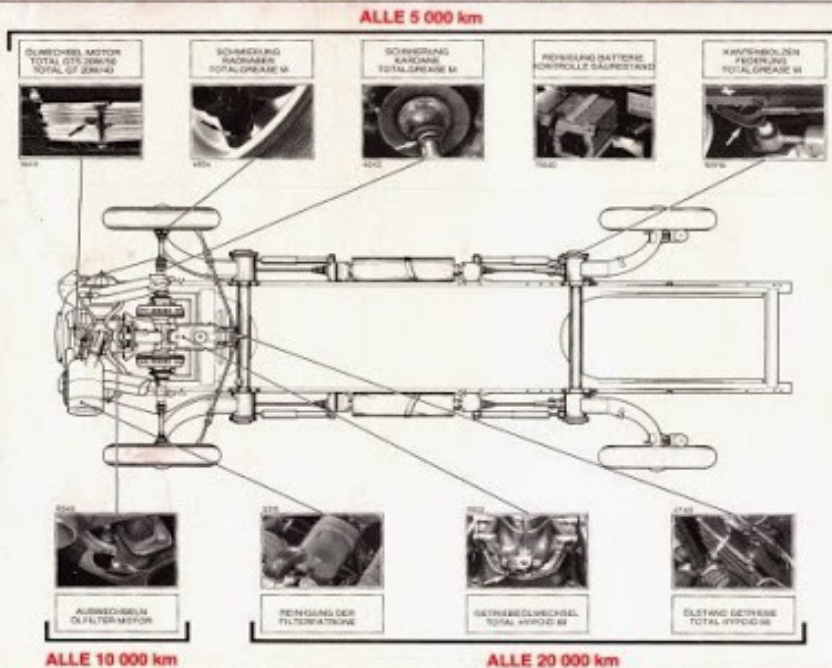

## AMI Super ALLE 20 000 km



## ALLE 10 000 km



## ALLE 5 000 km



## WICHTIGE ANMERKUNGEN

Irgendwelche falschen Betätigungen, welche die Lichtmaschine und den Ladekreislauf beschädigen würden, müssen unbedingt vermieden werden.

1. Niemals ein Schnellladegerät benutzen oder eine Lichtbogen- oder sonstige Schweißung am Fahrgestell durchführen, ohne die beiden Batterieklemmen abgeschlossen und den Pluspol gegen Masse isoliert zu haben.
2. Niemals ein Fahrzeug mit einer Spannungsquelle von über 12 Volt starten.

## FÜLLMENGEN (in Litern)

|                               | Kraftstoff-tank | MOTORGEHÄUSE   |                                      |                        | Getriebe | Brems-kreislauf |
|-------------------------------|-----------------|----------------|--------------------------------------|------------------------|----------|-----------------|
|                               |                 | Nach Ölwechsel | Nach Auswechseln der Ölfilterpatrone | Zwischen Mini und Maxi |          |                 |
| 2 CV 4                        | 20              | 2              |                                      | 0,5                    | 0,9      | 0,5             |
| 2 CV 6                        | 20              | 2,2            | 2,4                                  | 0,5                    | 0,9      | 0,5             |
| Dyane-AZU                     | 25              | 2              |                                      | 0,5                    | 0,9      | 0,5             |
| AKS-Méhari<br>Dyane 6-AMI 8AT | 25              | 2,2            | 2,4                                  | 0,5                    | 0,9      | 0,5             |
| AMI Super                     | 40              | 3,5            | 3,7                                  | 0,5                    | 1,4      | 0,6             |

## SICHERUNGEN 12 Volt

|      | AZU-AKS<br>Méhari | 2 CV 4 | Dyane 6 | 2 CV 6 | AMI 8AT | AMI Super |
|------|-------------------|--------|---------|--------|---------|-----------|
| 10 A | 1                 | 1      | 1       | 1      | 1       | 2         |
| 16 A | 2                 | 2      | 2       | 2      | 2       | 2         |

## REIFEN (Reifendruck in atü)

|                                | 125 x 380 X |        |            | 135 x 200 X |        |            | 135 x 380 X M - S |        |            | 135 x 15 ZX |        |            |
|--------------------------------|-------------|--------|------------|-------------|--------|------------|-------------------|--------|------------|-------------|--------|------------|
|                                | Vorn        | Hinten | Ersatz-rad | Vorn        | Hinten | Ersatz-rad | Vorn              | Hinten | Ersatz-rad | Vorn        | Hinten | Ersatz-rad |
| AZU<br>2 CV A.T.<br>Dyane A.T. | 1,4         | 1,8    | 2          | 1,4         | 1,8    | 2          |                   |        |            |             |        |            |
| AKS                            |             |        |            | 1,4         | 2      | 2,2        |                   |        |            |             |        |            |
| Méhari                         |             |        |            | 1,4         | 1,8    | 2,2        | 1,4               | 2      | 2,2        |             |        |            |
| AMI 8 - Limousine              | 1,8         | 1,8    | 2          | 1,8         | 1,8    | 2          |                   |        |            |             |        |            |
| AMI 8 - BREAK                  |             |        |            | 1,4         | 1,8    | 2          |                   |        |            |             |        |            |
| AMI Super                      |             |        |            |             |        |            | 1,8               | 1,9    | 2,1        |             |        |            |

## ZÜNDKERZEN (Elektrodenabstand: 0,7 mm)

|                    | Original-einbau | SEV<br>Marchal | AC       | BOSCH      | CHAMPION | EYQUEM | MARELLI    | BERU      |
|--------------------|-----------------|----------------|----------|------------|----------|--------|------------|-----------|
| 2 CV 4 - Dyane-AZU |                 | 35             | 42 FF    | W 225 T 1  | L 85     | 755    | CW 240 NBT |           |
| 2 CV 6 - Méhari    |                 | 35             | 42 FF    | W 225 T 1  | L 85     | 755    | CW 240 NBT |           |
| AKS                |                 | 35             | 42 FF    | W 225 T 1  | L 85     | 755    |            |           |
| Dyane 6 - AMI 8    |                 | 34 S           | 42 FF    | W 225 T 1  |          | 755    | CW 260 NBT |           |
| AMI Super          |                 | 34 HS          | 40,8 XLS | W 280 T 30 | N 6 Y    | 80 LS  |            | 230/14/3A |

Zündkerzen mit langem Gewinde

## BATTERIEN 12 Volt

|   |                    |                        |
|---|--------------------|------------------------|
| 2 CV 4 - 2 CV 6 - AZU - AKS<br>Dyane - Dyane 6 - Méhari | AMI 8 - Alle Typen | AMI Super - Alle Typen |
| 125 A/25 Ah   | 125 A/25 Ah        | 175 A/35 Ah            |

## GLÜHLAMPEN (Alle Typen außer Export)

|                             | AZU - AKS         | Méhari            | 2 CV 4 - 2 CV 6  | Dyane AT         | AMI 8AT           | AMI Super         |
|-----------------------------|-------------------|-------------------|------------------|------------------|-------------------|-------------------|
| BEZEICHNUNG                 | TYP               | TYP               | TYP              | TYP              | TYP               | TYP               |
| Scheinwerfer - Abblendlicht | P 45 L 41 45/40W  | P 45 L 41 45/40W  | P 45 L 41 45/40W | P 45 L 41 45/40W | P 45 L 41 45/40W  | P 45 L 41 45/40W  |
| Blinker vorn und hinten     | BA 15 a/19 21W    | BA 15 a/19 21W    | BA 15 a/19 21W   | BA 15 a/19 21W   | BA 15 a/19 21W    | BA 15 a/19 21W    |
| Kannisicherungsbeleuchtung  | BA 9 s 4W         | BA 9 s 4W         | BA 15 a/19 5W    | BA 9 s 4W        | BA 15 a/19 5W     | BA 15 a/19 5W     |
| Rück- und Bremslicht        | BAY 15 a/19 21/5W | BAY 15 a/19 21/5W |                  |                  | BAY 15 a/19 21/5W | BAY 15 a/19 21/5W |
| Bremslicht                  |                   |                   | BA 15 a/19 21W   | BA 15 a/19 21W   |                   |                   |
| Hintere Standleuchten       |                   |                   | BA 15 a/19 5W    | BA 15 a/19 5W    |                   |                   |
| Amortisierbremsbeleuchtung  | BA 9 s 2W         | BA 9 s 2W         | BA 9 s 2W        | BA 9 s 2W        | BA 9 s 2W         | BA 9 s 2W         |
| Innenleuchte                | BA 15 s 7W        | BA 15 s 7W        | BA 15 s 7W       | BA 15 s 7W       | Softite 7W        | Softite 7W        |
| Vordere Standleuchten       | BA 9 s Röhre 4W   | BA 9 s Röhre 4W   | BA 9 s Röhre 4W  | BA 9 s Röhre 4W  | BA 15 a/19 5W     | BA 15 a/19 5W     |
| Kontrollleuchte Öldruck     | BA 9 s 1,5W       | BA 9 s 1,5W       | BA 9 s 1,5W      | BA 9 s 1,5W      | BA 9 s 4W         | BA 9 s 4W         |
| Just-Scheinwerfer           | H1                |                   |                  |                  | P 14,5 s 55W      | P 14,5 s 55W      |
| Helbare Heckscheibe         |                   |                   |                  |                  | BA 9 s 4W         | BA 9 s 4W         |



# SCHMIERANWEISUNG

## CITROËN AMI 6

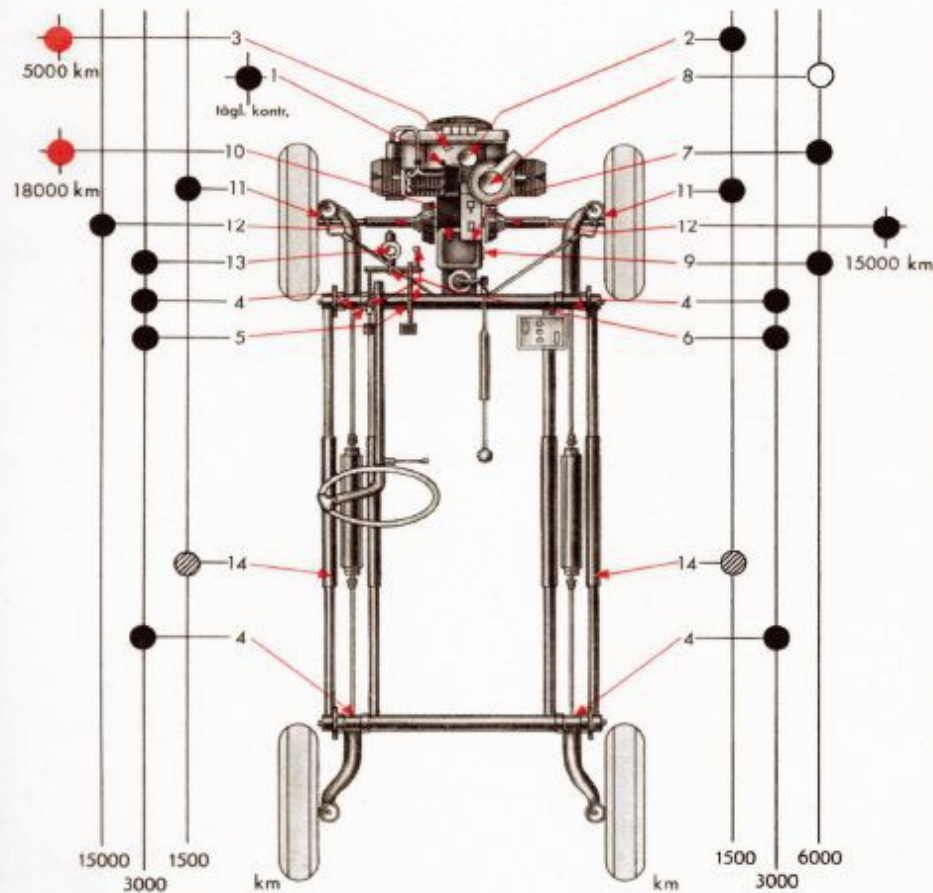

### Zeichenerklärung

- — kontrollieren, nachfüllen, abschmieren, ölen
- — wechseln, neu befüllen
- — reinigen
- ◐ — absprühen

1961-2011  
**50**  
Jahre  
ami 6

| Schmierstelle                             | Wartungszeit                                    | Schmiermittel  |
|---|---|--|
| ● 1 Motor-Ölmeßstab                       | täglich Ölstand kontrollieren                   | Ganzjährig:<br>SHELL X-100 MOTOROEL<br>MULTIGRAD<br>(HD-OEL 10W/30<br>für Vergasermotoren)<br>oder<br>SHELL X-100 MOTOROEL 20W<br>(HD-OEL für Vergasermotoren) |
| ● 2 Motor-Öleinfüllöffnung                | bei Bedarf nachfüllen                           |  |
| ● 3 Motor-Ölablaßschraube                 | 5 000 km Öl wechseln (s. unten)                 |  |
| ● 4 Gestängebolzen d. Schwingarme         | 3 000 km 4                                      |  |
| ● 5 Pedalgestänge                         | 3 000 km 2                                      |  |
| ● 6 Gestängegelenke                       | 3 000 km 4                                      |  |
| ● 7 Lichtmaschine, Lager hinten           | 6 000 km ölen                                   |  |
| ○ 8 Luffilter                             | 6 000 km reinigen                               |  |
| ● 9 Getriebe-Achsantrieb-Öleinfüllöffnung | 6 000 km Ölstand kontrollieren                  | SHELL Getriebeoel Hyp 80   |
| ● 10 Getriebe-Achsantrieb-Ölablaßschraube | 18 000 km Öl wechseln                           |  |
| ● 11 Achsschenkelbolzen                   | 1 500 km 1l. 1r.                                | SHELL Retinax A<br>(Mehrzweckfett)   |
| ● 12 Kardangeln (s. unten)                | 15 000 km 1l. 1r.                               |  |
| ● Kupplungsseil und Tachospirale          | 18 000 km schmieren                             |  |
| ● 13 Bremsflüssigkeitsbehälter            | 3 000 km Vorrat kontrollieren bei Bedarf nachf. | BLAUE ORIGINAL BREMSFLÜSSIGKEIT  |
| ● 14 Fahrgestell                          | bei Bedarf reinigen und absprühen               | SHELL Donax P (Absprühöel)   |

**ÖLWECHSEL Motor:** Öl bei km-Stand 500, 2500 und dann alle 5000 km betriebswarm ablassen und frisch befüllen (mindestens einmal im Jahr).

**Druckschmierköpfe** vor dem Abschmieren vom Schmutz säubern. Defekte oder fehlende Druckschmierköpfe sofort ersetzen.

**Kardangeln:** Nach dem Abschmieren Wagen von oben nach unten bewegen und das an den Entlüftungslöchern austretende Fett abwischen.

**Schloßkerne:** Alle 6000 km graphitieren.



**REIFENDRUCK:**  
(bei kalten Reifen gemessen)  
vorn 1,3 atü, hinten 1,5 atü  
Reserverad 1,7 atü  
Radwechsel alle 4000 km  
Reifengröße 125x200 „x“

# CITROËN KUNDENDIENST



TR 517/65  
(ersetzt TR 1069)  
Ami 6, Gruppe 11

H/UH/W

AMI 6

5. März 1965

## SCHMIERPLAN

Siehe hierzu auch TR 438/64 vom 15.10.64

